

MUSIKGESELLSCHAFT  
REUTIGEN

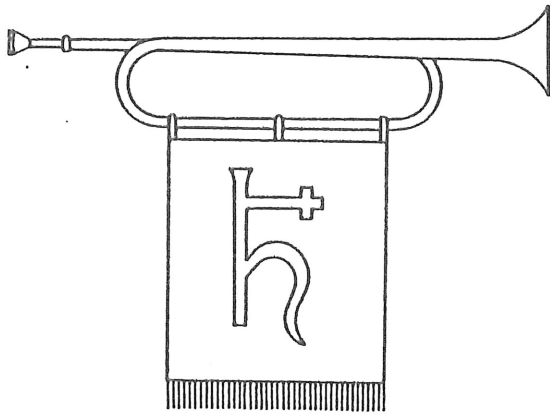

”Musig-Zitig”

# MUSIKGESELLSCHAFT REUTIGEN

Redaktion:      Hedwig Kurth                      Thomas Wüthrich  
                         Postweg                                      Hinterdorf  
                         3647 Reutigen                              3647 Reutigen

Offizielles Organ der Musikgesellschaft Reutigen

---

17. Jahrgang

Nr. 35

November 1999

---

Sehr verehrte Ehrenmitglieder, Freunde und Gönner der Musikgesellschaft Reutigen

Zum Anfang der Adventszeit möchten wir Sie zum gemeinsamen Adventskonzert vom **Sonntag, 5. Dezember 1999**, in der Kirche Reutigen, herzlich einladen.

Die Gesangsvereine vom Dorf, die Jugendmusik Wimmis-Reutigen, Instrumentalisten und die Musikgesellschaft werden Ihnen ein vielseitiges Konzert bieten können.  
Ihr Besuch würde uns sehr freuen.

Im vergangenen Jahr durften wir Sie wiederum zu unseren treuen Gönnern zählen, wofür wir Ihnen herzlich danken.

Zum bevorstehenden Jahreswechsel ins Jahr 2000 wünschen wir Ihnen, verehrte Leserinnen und Leser, viel Glück, Gesundheit und Wohlergehen.

MUSIKGESELLSCHAFT REUTIGEN

A. Zimmermann, Präsident

# ADVENTSKONZERT

SONNTAG  
5. Dezember, 20.00 Uhr  
in der Kirche Reutigen



## *Eingangsspiel*

Pia Hutzli, Querflöte und Annerös Jaggi, Orgel

Sonata von G. Ph. Telemann



## *Jugendmusik Wimmis-Reutigen*

Leitung: Michael Zoppas



## *Männerchor und Trachtengruppe Reutigen*

Leitung: Therese Bettschen



- ▶ Ehre sei Gott
- ▶ Zum Gloria
- ▶ Macht hoch die Tür

Ludwig E. Gebhardi  
Franz Schubert  
Halle



## *Männerchor Reutigen*

Leitung: Therese Bettschen



- ▶ Früh wollst du mich  
mit deiner Gnade füllen
- ▶ In dulci jubilo

Ludwig van Beethoven  
Michael Praetorius



## *Grusswort Pfarrer Matthias Köchlin*



## *Frauenchor Reutigen*

Leitung: Dora Thönen  
Pia Hutzli, Querflöte  
Annerös Jaggi, Orgel



- ▶ Missa in nativitate Domini
- ▶ Kyrie, Gloria, Agnus Dei

Josef Rheinberger



## *Musikgesellschaft Reutigen*

Leitung: Hans-Jörg Baur



- ▶ Largo, aus "Der Neuen Welt"
- ▶ Suite from "Miss Saigon"
- ▶ Shalom Alechem
- ▶ Condacum

Antonin Dvorak  
arr. Stephen Bulla  
C. M. Schönberg  
arr. André Waignein  
Johan Nijs  
Jan Van der Roost



## *Gemeinsames Schlusslied*

- ▶ O Heiland, reiss die Himmel auf



*Kollekte:* Oberländische Krankenhäuser Gottesgnad, Spiez



## Musikreise nach Mogelsberg

\*\*\*\*\*

Gerade am Wochenende zwischen Auffahrt und Pfingsten, als allerorten die Wasserpegel bedrohlich anstiegen und bereits die Feuerwehren im Einsatz standen, war auf unserem Terminkalender die Musikreise nach Mogelsberg geplant. Die Musikgesellschaft Mogelsberg, welche seit dem „Eidgenössischen“ in Interlaken 1996 mit uns befreundet ist und vor zwei Jahren an unserem Hundertjahrjubiläum teilnahm, feierte ihr 125 jähriges Bestehen und weihte ausserdem eine neue Uniform ein. Wir durften mit unserem Gegenbesuch zur Verschönerung ihrer Feier beitragen. Auf dem Weg nach Mogelsberg besuchten wir das Fliegermuseum in Dübendorf und nahmen das Mittagessen im Restaurant Sternen in Wangen bei Dübendorf ein. In Mogelsberg wurden wir herzlich empfangen und bestens untergebracht. In einem Hotel nur wenige Schritte neben der Festhütte und gerade vis-à-vis der Bar konnten wir die Festlichkeiten aus nächster Nähe und ohne Sorge um Promille miterleben. Unser Mitwirken erstreckte sich jedoch nicht nur auf das Mitmachen bei der offiziellen Feier am Abend, sondern auch am folgenden Morgen beim Gottesdienst in der Festhütte, wo auch eine Jodlermesse für einen feierlichen Rahmen sorgte. Mag sein, dass die Aufmerksamkeit einiger Musikanten immer noch mehr von den Auswirkungen des festlichen Vorabends in Beschlag genommen war, als vom Gottesdienst. Integriert in das Fest war auch der lokale Kreismusiktag, und die vielen anwesenden Musikgesellschaften boten anschliessend eine rege musikalische Unterhaltung. Am Nachmittag verabschiedeten wir uns von unseren Freunden und fuhren wieder heimwärts. Im Restaurant Bad Klus, Oensingen gab es noch ein Nachtessen.

## Glück im Pech

\*\*\*\*\*

Zu unserem 100jährigen Jubiläum vor nur zwei Jahren durften wir dank der grosszügigen finanziellen Unterstützung aus der Bevölkerung unser Aussehen so verändern, wie es in den hundert Jahren zuvor nie gesehen worden war. Wir durften in einem neuen, schicken Gilet auftreten. Und nun bekommen wir schon wieder ein neues Gilet!

Das bedeutet nicht etwa, dass jetzt bei uns der grosse Reichtum ausgebrochen wäre und wir mit dem Geld nichts Besseres anzufangen wüssten. Nein, es ist so, dass wir aus der Not eine Tugend machen können, denn unser "altes" Gilet war am Vorderteil aus einem zu locker gewobenen Stoff hergestellt und es bahnten sich in absehbarer Zeit zu frühe Abnützungerscheinungen an.

Dank grosszügigem und unkompliziertem Vorgehen der Firma Schopfer Uniformen in Seftigen konnten wir diesen Herbst einen neuen Stoff auslesen und so erhalten wir kostenneutral ein "neues" Erscheinungsbild beim Sommer-tenue.

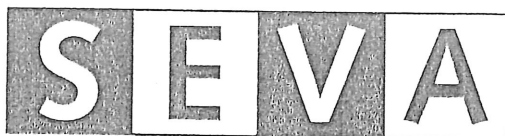

**Gewinnen. So oder so.**

## Jugendmusik Wimmis-Reutigen

\*\*\*\*\*

Wir freuen uns, dass nach dem Ausscheiden von Doris Krebs unser Mitglied **Adrian Straubhaar** neu im Vorstand der Jugendmusik Wimmis-Reutigen Einsitz nehmen darf.

Die Blasmusik ist eine Freizeitbeschäftigung, der man von Kindheit an bis zum AHV-Alter gleichermaßen frönen kann, und die ausserdem eine grosse Bedeutung im kulturellen Leben hat. Für die Jungen stellen heute die Sportvereine eine gewisse Konkurrenz gegenüber den Musikvereinen dar. Die Entscheidung für den einen oder andern Verein fällt sicher nicht immer leicht, und man kann wohl auf Dauer nicht ernstlich in zwei Vereinen voll mitmachen, die hohen zeitlichen Einsatz erfordern. Aber ansonsten schliessen sich natürlich Sport und Musik keinesfalls aus.

Dass sich immer wieder Kinder für unser schönes Hobby begeistern und die Eltern ihnen den Zugang zu einer Tätigkeit ermöglichen, die das ganze Leben lang Freude bereiten kann, ist nicht nur ein sinnvoller Zeitvertreib für die Jugend, sondern natürlich auch notwendige Voraussetzung, damit unser Verein weiter bestehen kann. Die Nachwuchsförderung liegt uns daher am Herzen.

Wir ermuntern alle Jugendlichen, die Freude an der Blasmusik haben: Macht die musikalischen Lehrjahre in der Musikschule und der Jugendmusik Wimmis-Reutigen, um später in die Musikgesellschaft eintreten zu können.

## **Herzliche Gratulation**

\*\*\*\*\*

Wir gratulieren unseren jungen Bläsern, die mit erfolgreichen Prüfungen in Schule und Beruf zeigen, dass eine schöne und anspruchsvolle Freizeitbeschäftigung, wie dies die Blasmusik ist, keineswegs ein Hindernis für die berufliche Karriere darstellt.

**Lorenz Baur** hat die Diplomprüfung für die Handelsmittelschule mit der Note 5,0 bestanden und ist jetzt auf dem Weg zur Berufsmatura.

**Adrian Straubhaar** hat die Abschlussprüfung als Elektromonteur mit der Note 5,7 bravourös gemeistert und strebt ebenfalls die Berufsmatura an. Nach der Matura wird ihm der Weg zu jedem Studium offen stehen.

**David Baur** hat die Wirtschaftsverwaltungsschule mit der besten Gesamtnote seines ganzen Jahrgangs bestanden. Er arbeitet nun als Betriebsökonom bei der Revisorengesellschaft Pricewaterhouse Coopers in Bern.

## **Voranzeige**

\*\*\*\*\*

Am **22./25./26. März 2000** findet wiederum unser traditionelles **Konzert und Theater** statt.

# In Stimmung für ein Klangerlebnis?

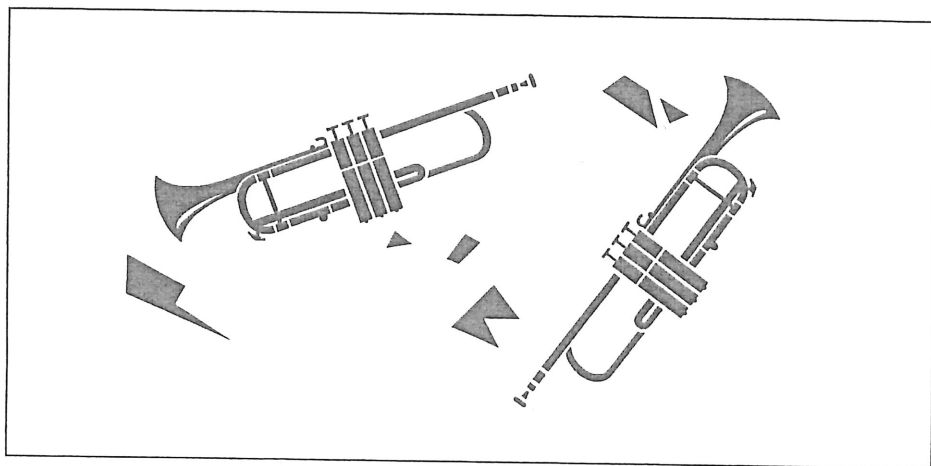

**Wir machen den Weg frei**

Ganz egal, ob mit Noten oder bargeldlos, ob privat oder geschäftlich: Mit einem Partner, der Sie auf Ihrem Weg unterstützt, meistern Sie jede Situation.

**Raiffeisenbank Diemtigen**  
mit Geschäftsstellen  
Wimmis & Reutigen

