

MUSIKGESELLSCHAFT REUTIGEN

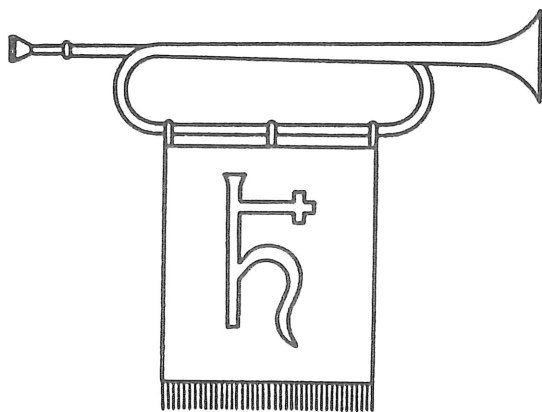

”Musig-Zitig”

THEATER

Die Theatergruppe der Musikgesellschaft übt seit ca. Mitte September das berndeutsche Schauspiel **BARTHLI DER KORBER**, ein. Das Stück wurde vom ehemaligen Sigriswiler Lehrer und Schriftsteller Adolf Schaer-Ris nach einer Novelle von Jeremias Gotthelf für die Bühne bearbeitet.

Die Theaterleute hoffen, Ihnen mit diesem Stück vergnügliche 2 Stunden zu bieten.

Personen

BARTHLI	Werner Krebs
ZUSI	Franziska Stucki
BENZ	Hans Indermühle
HANSUELI	Hans-Rudolf Krebs
ELISABETH	Therese Baur
DER BILLIGE JAKOB	Fritz Mani
MAURER	Werner Tanner
RÖSI	Irene Aegerter
HAUSIERERIN	Jeannette Kernen
ZIMMERMANN	Walter Bütschi
REGIE	Armin Baur

MUSIKREISE

Am frühen Morgen des 2. August besammelten sich die Musikanten mit Ihren Frauen und Freundinnen auf dem Dorfplatz. Schon bald begann das Rätselraten, wohin uns wohl der heutige Ausflug führen werde. Denn niemandem, ausser den zwei Reiseorganisatoren, war das Ziel der Fahrt bekannt.

Kaum vom Dorfplatz abgefahren wurde ein Wettbewerbston ausgeteilt. Es galt nun, herauszufinden, wo das Mittagessen eingenommen werden sollte. Unsere Fahrt führte uns zuerst Richtung Oberdiessbach - Worb - Grenchen nach Alttreu, wo wir einen Kaffeehalt einschalteten. Nach unserer Erlabung besichtigten wir die Storchensiedlung und hörten dann dem "Storchenvater" Dr. Blösch aufmerksam zu, was er von seinen Schützlingen in lustiger Art zu erzählen wusste.





Nun ging die Fahrt Richtung Solothurn und anschliessend auf den Balmburg, wo uns das Mittagessen serviert wurde. Nachdem der Magen wieder gestopft war, führte unsere Reise über Wangen a. A. ins Emmental nach Weier.

Hier wurden die Reiselustigen auf 3 Fuhrwerke verladen und ab gings nun per Ross und Wagen durch die liebliche Gegend des Emmentals. Unterwegs wurde wieder ein Halt eingeschaltet und dann brachten uns die Pferde wohlbehütet wieder nach Weier zurück.

Unser Car führte uns nun über Langnau - Blapbach - Eggiwil - Schwarzenegg nach Heimberg. Hier erwartete uns ein feines Käsebuffet. Gemütlich und zufrieden sassen wir bis zum Einnachten zusammen und kehrten dann wohlgenut in unser Dorf zurück.

Läset-Sunntig in Spiez

Mit Freude folgten wir am 12. Oktober 1986 der Einladung des Organisationskomitees "Umzug Spiezer-Läset-Sunntig".

An diesem herrlichen Herbstsonntag, kurz nach 14.00 h , hiess es für uns: "Achtung! Spiel - vorwärts marsch!" Wir waren im ersten Drittel des bunt gestalteten Umzuges eingeteilt und durften unser Können vor sehr vielen Zuschauern unter Beweis stellen. Es war für uns eine grosse Ehre, vor so grossem Publikum marschieren und spielen zu können.

Die meisten Musikanten waren jedoch froh, als das Ende der Umzugsstrecke in Sichtweite war. Der Durst, Schweiss und auch einige Ermündererscheinungen machten sich gegen Ende der Marschstrecke bemerkbar.

Nach einer kurzen Verschnaufpause waren wir wieder einsatzbereit und konnten am abwechslungsreichen Platzkonzert auf dem Kronenplatz noch einige Musikstücke den vielen Zuhörern vortragen.

Für unseren Verein war der "Läset-Sunntig" sicher ein schönes Erlebnis und wir werden alle gerne daran zurückdenken.

Zimmermann Alfred